











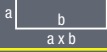

SPECIAL 320 M/S

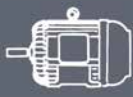

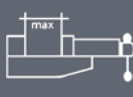
			
	230	220	170 x 300
	200	180	180 x 230
	130	120	110 x 130

				
kW	m/1'	mm	mm	kg
0,75 - 1,1	35 - 71	315	2825 x 27 x 0,9	390



TECHNIKAI ADATOK

- Játékmentes forgatás egy csapon keresztül, állítható kúpos csapágygal
- Nagy kapacitású szalag vezérlés kéte sebességű motorral és speciális reduktorral, bronz fogaskerékkel, edzett és korrigált csigával
- Gondosan méretezett lendkerék
- Erős szalagvezetés szoros feszítőcsapágyakkal és állítható wida lemezekkel
- A szalagmegnyúlás kiegyenlítése elektro-mechanikus szalag-feszítővel történik mikrokapcsolókkal
- Vészstop gomb a lendkerékburkolaton, a kezelőkaron és a szalagon
- Vágási szélesség 1,2 mm
- Vágási tartomány 0°-tól 60°-ig
- Állítható útközök az azonos méretű vágásokhoz
- 0,06 kW-os elektromos szivattyú a szalag hűtésére
- Működés:
A ciklus indítása a megfelelő indító gomb megnyomásával érhető el. A berendezés a következő folyamatokat végzi el a vágási ciklus alatt:
 1. Satu zár és elindul a szalag meghajtó motorja
 2. Fűrészfej lesüllyed
 3. Fűrészfej visszaáll az eredeti pozíciójába
 4. Szalag meghajtó motor leáll
 5. Satu nyit
- A manuális vágás is lehetséges

A gép alapjellegzőit (úgy mint a pengetartó merevsége, lendkerék méretezés, fűrészszalag megvezető és a szalag megnyúlás) alapos tanulmányozáson esett át a szalag elszakadásának elkerülésére, a tartósság növelésére, a lineáritás és a ágási sebesség javulására.

Kiegészítők kérésre:

- Egyfázisú motor 69 m/1'
- Sebességvariátor 20-tól 90 m/1'-ig



TECHNICAL DATA

- Vertical rotation on bolt with adjustable tapered bearings without backlash
- High-capacity band control by two-speed motor and special reducer with bronze gear tempered and ground worm screw
- Appropriately dimensioned flywheels
- Strong band guides with tight stress-raiser bearings and adjustable wida tips
- Band stretching is obtained by electro-mechanical blade tensioner with microswitch
- Accident-preventing devices on the flywheel casing, on the control handle, and on the blade
- Cutting thickness 1,2 mm
- Cutting range from 0° to 60° right
- Adjustable stop for cuts of the same size
- 0,06 kW power-driven pump for band cooling
- Operation:
Cycle start is obtained by pressing the relevant start button. The machine performs the following operations during the cutting cycle:
 1. vice closing and activation of band motor
 2. cutting bow downstroke
 3. return of bow to initial position
 4. band motor stop
 5. vice opening
- Possibility of manual cut

The basic characteristics of the machine (such as rigidity of the blade support, flywheel dimensioning, band guides, and band stretching) have been thoroughly studied to avoid yielding of the band, increase its durability, and improve linearity and time of cutting.

Optional equipment:

- SINGLE-PHASE motor 69 m/1'
- Speed variator from 20 to 90 m/1'



TECHNISCHE MERKMALE

- Senkrechtes Drehen auf Bolzen mit verstellbaren Kegellagern ohne Spiel
- Zwei Drehzahlen mittels polumschaltbarem Motor, Getriebe mit gehärteter und geschliffener Schneckenwelle, Schneckenrad aus Bronze
- Entsprechend bemessene Schwungräder
- Starke Bandführungen mit dichten Spannlagern und verstellbaren Wida-Plättchen
- Spannung des Sägeblattes wird elektro-mechanisch mittels Microschalter überwacht
- Unfallverhütungsvorrichtungen auf dem Schwungradgehäuse, dem Schalthebel und dem Sägeband
- Schnittstärke 1,2 mm
- Schnittbereiche von 0° bis 60° rechts
- Einstellbare Feststellvorrichtung für Schnitte mit den gleichen Abmessungen
- Elektropumpe 0,06 kW zur Kühlung des Bandes
- Funktion:
Anlaufen des Schneidezyklus über Start-Druckknopf. Die Maschine führt während des Zyklus die folgenden Arbeitsvorgänge aus:
 1. Schließen des Schraubstocks und Aktivierung des Bandmotors
 2. Absenken des Bogens zum Schnitt
 3. Rückkehr des Bogens in seine Ausgangsposition
 4. Anhalten des Bandmotors
 5. Öffnen des Schraubstocks
- Manuell-schnitt möglich

Die grundlegenden Merkmale der Maschine (Steife des Messerhalteruntersatzes, Bemessung der Schwungräder, Bandführungen, Bandspannung) sind sorgfältig ausgearbeitet worden, um das Erschlaffen des Bandes zu verhüten, seine Leistungsdauer zu erhöhen und die Schnittlinearität und -zeit zu verbessern.

Zubehör auf Wunsch:

- EINPHASENMOTOR 69 m/1'
- Geschwindigkeitsvariator von 20 zu 90 m/1'

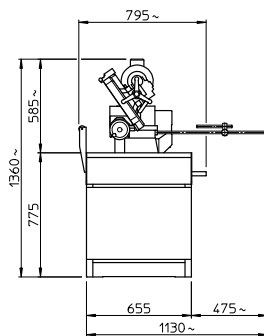
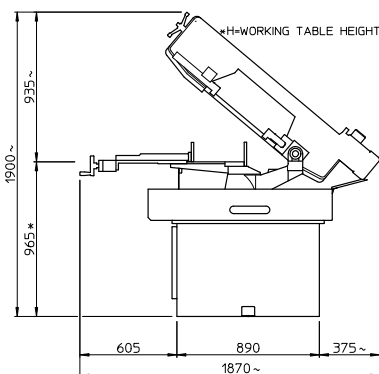

Optional

H-Penta

H-7634 Pécs, Szentlőrinci u. 6/2. tel: 36/72/ 552-340
7615 Pécs, Pf. 7/2 fax: 35/72/ 552-341
www.h-penta.hu e-mail: hpentakft@gmail.com

A MACC fűrészgépek magyarországi forgalmazója

Az Ön kereskedője: