



SPECIAL 285 CSO



	220	215	155 x 250
	160	150	110 x 160
	100	85	80 x 95

kW	m/1'	mm	mm	kg
0,75 - 1,1	32 - 66	315	2450 x 27 x 0,9	270



TECHNIKAI ADATOK

- Fűrészgép amely hidraulikusan szabályozott fej süllyesztéssel, manuális adagolással és satuzárással illetve manuális fejemeléssel rendelkezik
- Fűrészgép manuális és félautomata funkcióval
- Játékmentes forgatás egy csapon keresztül, állítható kúpos csapágygal
- Nagy kapacitású szalag vezérlés kétsebességű motorral és speciális reduktorral, bronz fogaskerékkel, edzett és korrigált csigával
- Gondosan méretezett lendkerék
- Erős szalagvezetés szoros feszítőcsapágyakkal és állítható wida lemezekkel
- A szalagmegnyúlás kiegyenlítése elektro-mechanikus szalagfeszítővel történik mikrokapcsolókkal
- Satu gyors excentrikus reteszelő lehetőséggel
- Vészstop gomb a lendkerékburkolaton, a kezelőkaron és a szalagon
- Hidraulikus munkahenger a kontrolált süllyedéshez
- Vágási szélesség 1,2 mm
- Vágási tartomány 0°-tól 60°-ig
- Állítható ütközők az azonos méretű vágásokhoz
- 24 V-os alacsony feszültségű rendszer
- 0,06 kW-os elektromos szivattyú a szalag hűtésére

A gép alapkarakterisztikája (úgy mint a pengetartó merevsége, lendkerék méretezés, fűrészszalag megvezetők és a szalag megnyúlás) alapos tanulmányozáson esett át a szalag elszakadásának elkerülésére, a tartósság növelésére, a linearitás és a vágási sebesség javulására.

Kiegészítők kérésre:

- Egyfázisú motor 64 m/1'
- Pneumatikus satu



TECHNICAL DATA

- Sawing machine with bow falling controlled by a hydraulic circuit upon cutting, bar feeding and vice closure manually operated, manual head return.
- Bandsaw machine with manual and semiautomatic functioning.
- Vertical rotation on bolt with adjustable tapered bearings without backlash.
- High-capacity band control by two-speed motor and special reducer with bronze gear tempered and ground worm screw
- Appropriately dimensioned flywheels
- Strong band guides with tight stress-raiser bearings and adjustable wida tips.
- Band stretching is obtained by electro-mechanical blade tensioner with microswitch.
- Vice with a device for swift locking by excentric means
- Accident-preventing devices on the flywheel casing, on the control handle, and on the blade.
- Hydraulic cylinder for controlled descent
- Cutting thickness mm. 1,2
- Cutting range 0° - 60° right
- Adjustable stop for cuts of the same size
- 24 V low tension plant
- 0,06 kW power-driver pump for band cooling

The basic characteristics of the machine, such as rigidity of the blade support, flywheel dimensioning, band guides, and band stretching, have been thoroughly studied to avoid yielding of the band, increase its durability, and improve linearity and time of cutting.

Utilities on request:

- SINGLE -PHASE motor 64 m/1'
- Pneumatic installation for vice.



TECHNISCHE MERKMALE

- Sägemaschine mit durch Hydraulikkreis reguliertem Fall des Bügels beim Schnitt, Beschickung der Stange und Schließen des Schraubstocks manuell gesteuert, manuelle Rückkehr des Kopfes.
- Blatt schnell Annäherungsvorrichtung am zu schneidenden Stueck
- Senkrechtes Drehen auf Bolzen mit verstellbaren Kegellagern ohne Spiel.
- Zwei Drehzahlen mittels polumschaltbarem Motor, Getriebe mit gehärteter und geschliffener Schneckenwelle, Schneckenrad aus Bronze
- Entsprechend bemessene Schwungräder.
- Starke Bandführungen mit dichten Spannlagern und verstellbaren Widiaplättchen.
- Spannung des Sägeblattes wird elektro-mechanisch mittels Microschalter überwacht.
- Schraubstock mit Schnellspannvorrichtung
- Unfallverhütungsvorrichtungen auf dem Schwungradgehäuse, dem Schalthebel und dem Sägeband
- Hydraulischer Zylinder für kontrolliertes Absenken
- Schnittdicke mm 1,2
- Schnittbereich 0° - 60° rechts
- Einstellbare Feststellvorrichtung für Schnitte mit den gleichen Abmessungen
- Anlage in Niederspannung 24 V
- Elektropumpe 0,06 kW zur Kühlung des Bandes

Die grundlegenden Merkmale der Maschine (Steife des Messerhalteruntersatzes, Bemessung der Schwungräder, Bandführungen, Bandspannung) sind sorgfältig ausgearbeitet worden, um das Erschlaffen des Bandes zu verhüten, seine Leistungsdauer zu erhöhen und die Schnittlinearität und -zeit zu verbessern.

Zubehör auf Wunsch:

- EINPHASENMOTOR 64 m/1'
- Drucklufteinrichtung für Schraubstock.

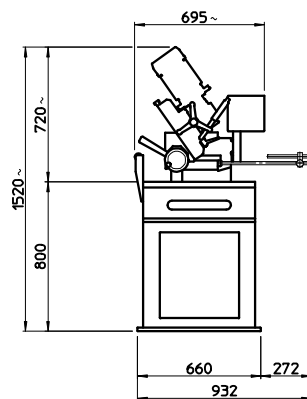
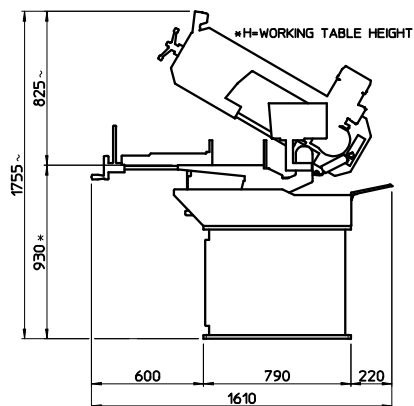

H-Penta

H-7634 Pécs, Szentlőrinci u. 6/2. tel: 36/72/ 552-340
7615 Pécs, Pf. 7/2 fax: 35/72/ 552-341
www.h-penta.hu e-mail: hpentakft@gmail.com

A MACC fűrészgépek magyarországi forgalmazója

Az Ön kereskedője: